

# F-110



바요 넷트 식



사양

- 정격

250V-10A

- 절연저항

DC500V、100M $\Omega$  이상

- 내전압

AC2000V (1 분간)

- 취득규격

UL 규격·CSA 규격

- 절연제 (본체)

페놀 (UL94V-0)

- 절연제 (손잡이)

PBT (UL94V-0)

- 단자기구

PC 단자

- 본체색

B (흑)

- 추천적합공구

일자 드라이버

- 사용상 주의

① 규격품으로 사용하는 경우에는 규격상의 제약 등을 확인하시기 바랍니다.

## 치수도

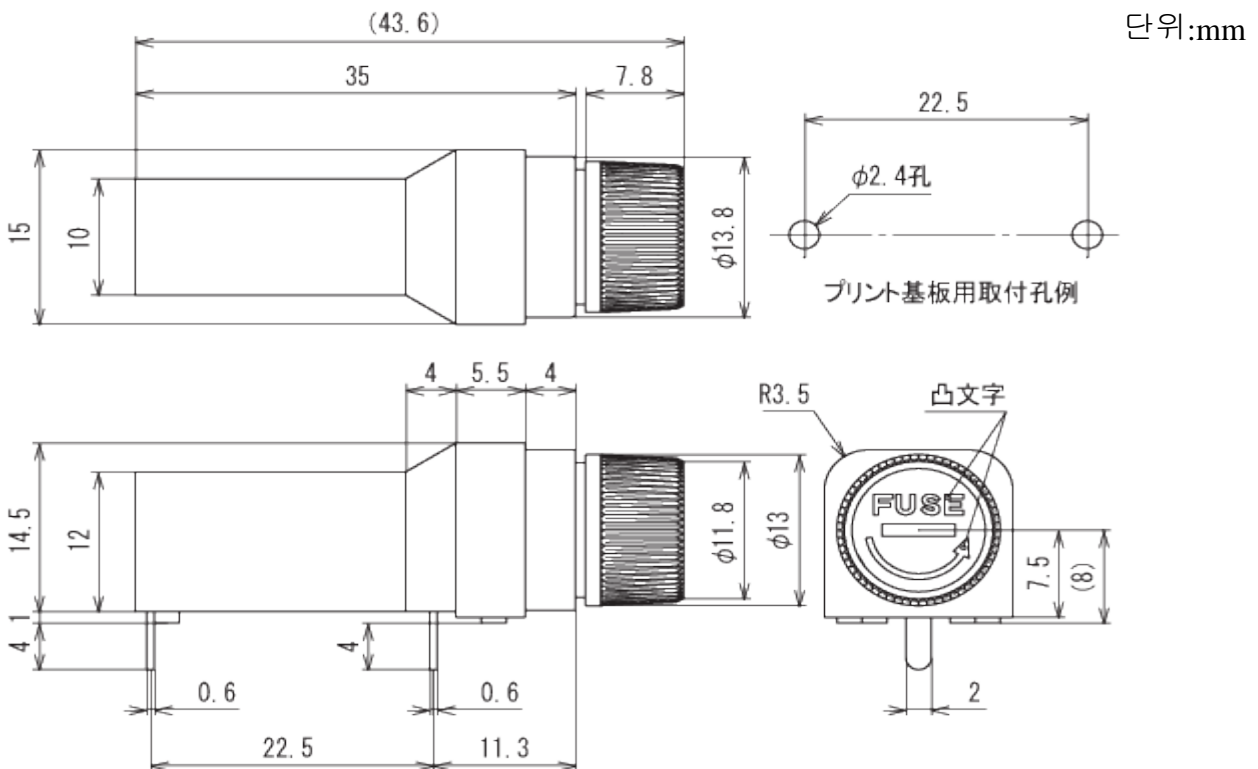

## 발주형번

발주형번 F-110

주문 예 F-110

## 납땜 내열 조건

### 플로 납땜 조건

- 예열온도 100 ~ 140°C
- 예열시간 40 초
- 침지온도 265±3°C
- 침지시간 10±1 초

### 손납땜 (납땜 인두) 조건

- 인두 끝 온도 390±10°C
- 인두 시간 5±1 초
- 횟수 2 회

## 주의 사항

- 리플되지 않는 제품입니다.
- 납땜 인두에 의한 2 차 납땜은 1 차 납땜 후 제품이 충분히 냉각 상온에 돌아와서 해주십시오.
- 사용하실 때에는 실제 사용 조건 확인을 권장 드립니다. 또한, 상기 조건은 제품 단체에서 시험을 실시 확인한 것입니다.
- 퓨즈 튜브의 장착은 납땜 후 제품이 충분히 냉각, 상온에서 해주십시오.

Ø 6.4×30mm



[F-7143](#)

Ø 6.4×30mm



[F-7161](#)

Ø 6.35×30mm

Ø 6.35×31.8mm

당사의 제품은 없습니다